

HISTORIA DE ROMA

Cultura Clásica

Laura Lamata Meana
IES Pradolongo



ÉPOCAS DE LA HISTORIA DE ROMA

ETAPAS

```
graph TD; ETAPAS --> Monarquía; ETAPAS --> República; ETAPAS --> Imperio; Monarquía --> M_start[753 a.C.]; Monarquía --> M_end[509 a.C.]; República --> R_start[509 a.C.]; República --> R_end[27 a.C.]; Imperio --> I_start[27 a.C.]; Imperio --> I_end[476 d.C.];
```

Monarquía

753 a.C.

-

509 a.C.

República

509 a.C.

-

27 a.C.

Imperio

27 a.C.

-

476 d.C.

MONARQUÍA: FUNDACIÓN

La ciudad de Roma fue fundada en el año 753 a.C. por un descendiente de los dioses. Rómulo era hijo de Marte, dios de la guerra, y de Rea Silvia, descendiente del troyano Eneas (hijo de la diosa Venus).

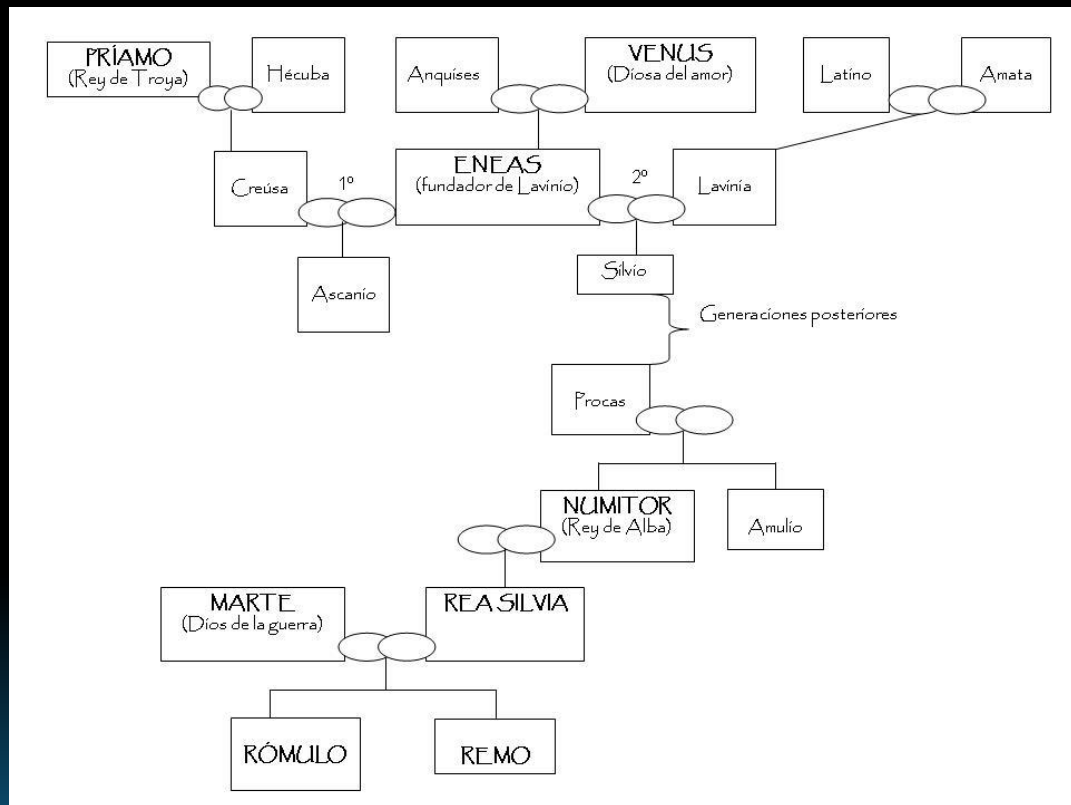

RÓMULO Y REMO

Amulio quiso quitarle a su hermano **Numitor** el poder en Alba. Para asegurarse, después de expulsar a su hermano mayor, hizo que su sobrina, **Rea Silvia**, se convirtiera en sacerdotisa vestal. Sin embargo, el dios Marte se unió a ella y nacieron **Rómulo** y **Remo**. Cuando se enteró, Amulio abandonó a los niños junto al Tíber.

Sin embargo, los encontró el pastor **Fáustulo** y los crió junto a su esposa. Cuando crecieron y supieron su origen, mataron a Amulio y restablecieron en el trono a Numitor.



SIETE COLINAS

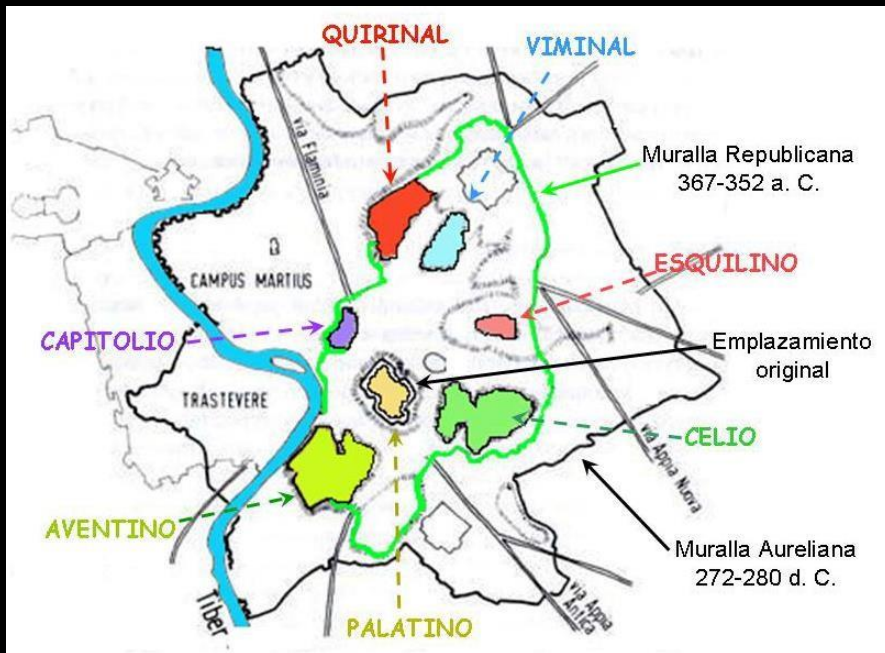

Rómulo y Remo deciden fundar su propia ciudad en el lugar donde fueron salvados por Fáustulo. Remo se coloca en la colina del **Aventino** y Rómulo, en la del **Palatino**. Desde allí Remo ve seis buitres y Rómulo, doce.

De esta manera creen que los presagios se muestran a favor del Palatino. Rómulo marca los límites de la ciudad, pero Remo se burla de lo fácil que es cruzarlos. Rómulo lo mata por entrar en su ciudad.

SIETE REYES DE ROMA

Latino-Sabinos

- Rómulo
- Numa Pompilio
- Tulio Hostilio
- Anco Marcio

Etruscos

- Tarquinio Prisco
- Servio Tulio
- Tarquinio el Soberbio

La historia de Romanos habla de siete reyes. El primero de todos fue el fundador, **Rómulo**. El último de ellos, **Tarquinio el Soberbio**, fue expulsado de la ciudad. Según cuentan, su hijo violó a la hija de un patricio, **Lucrecia**.

REPÚBLICA

Una vez expulsado el último rey, se estableció en Roma la República.

Este término procede de dos palabras latinas:

Res (cosa) + **publica** (pública).

En este nuevo sistema de gobierno, el poder está repartido. Sin embargo, no hay igualdad entre los ciudadanos.

S
E
N
A
D
O

M
A
G
I
S
T
R
A
T
U
R
A
S

C
O
M
I
C
I
O
S

DOMINIO DE LA PENÍNSULA

Los romanos empezaron su **expansión** por:

1. el Lacio (509 – 338 a.C.), donde somete a los pueblos vecinos.
2. el resto de la Península Itálica.(343 – 274 a.C.).
3. el Mediterráneo, donde se enfrenta con Cartago.



GUERRAS PÚNICAS

La expansión de Roma pronto se encontró con un obstáculo difícil de superar: **Cartago**. Esta ciudad del norte de África (cerca de la actual Túnez) tenía

intereses en el Mediterráneo. Por eso ambas potencias se disputaron su control.



1ª GUERRA PÚNICA (264 - 241)

La 1ª guerra púnica se desarrolló en **Sicilia** y supuso una victoria clara de Roma. El general cartaginés **Amílcar Barca** además vio cómo los romanos se hacían con **Córcega** y **Cerdeña**, mientras él solucionaba un conflicto con los mercenarios de su ejército.



El final de la I Guerra Púnica - 241 a. de C.

2ª GUERRA PÚNICA (219 - 201)

En la 2ª guerra el conflicto se inició en **Hispania**, más concretamente en **Sagunto**. Los cartagineses empezaron a extenderse por la Península Ibérica.

Tenían un pacto con

Roma, no traspasar el Ebro. Sin embargo, **Aníbal** decidió asediar la ciudad de Sagunto. Roma lo entendió como una declaración de guerra.





3ª GUERRA PÚNICA (149 - 146)

*Delenda est
Carthago*

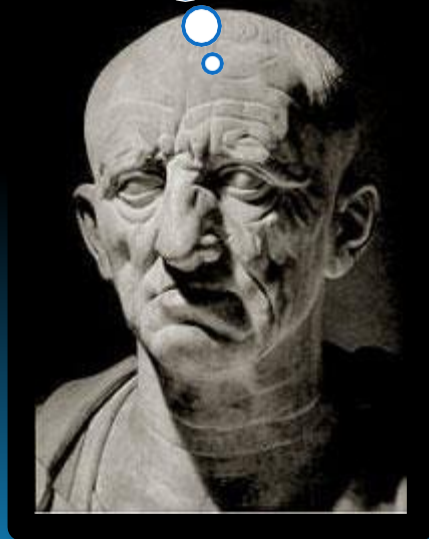

Catón, el viejo

Después de la 2ª guerra, Cartago vio reducidos sus territorios y sus movimientos.

En el año 149 se vieron obligados a defenderse de sus vecinos los númidas. Roma aprovecha esta guerra, no aprobada por el senado, para **destruir finalmente Cartago.**

CONFLICTOS INTERNOS

▪ LOS GRACO

Tiberio y Cayo Graco eran dos nobles romanos progresistas (partido de los *populares*) que pretendieron, al ser elegidos tribunos de la plebe, aprobar unas **leyes agrarias**. Los *optimates* (conservadores) temieron perder su poder y los hermanos Graco fueron asesinados.

▪ ESCLAVOS

Los pueblos a los que Roma sometió le proporcionó gran cantidad de esclavos. El descontento de éstos provocó tres **guerras**, llamadas **serviles** (< *servus*). La más conocida fue la protagonizada por **Espartaco** en 73 – 71 a.C.

PRIMER TRIUNVIRATO (60 A.C.)

Debido a la sucesión de problemas que vivía Roma, se decidió concentrar el poder en tres hombres, **triunvirato** (*tres* = tres + *viri* = hombres). Dos de ellos, **Pompeyo** y **Craso**, ya habían compartido el consulado en el 70 a.C.



La figura de **Julio César** pronto empezó a destacarse frente a los otros dos.

CONQUISTA DE LA GALIA

Julio César fue un excelente **general** y hábil **político**. Cercano al partido de los **populares** no siempre fue bien visto por el Senado.

Los triunviros se repartieron zonas del imperio: **Oriente** para Craso, **Roma** e **Hispania** para Pompeyo y las **Galias** para César.

Tras varios años de mandato en la **Galia** quiso volver a Roma. Pompeyo, nombrado cónsul *sine collega*, con la ayuda de algunos senadores intentaron impedirselo. Sólo consiguieron empezar otra guerracivil.

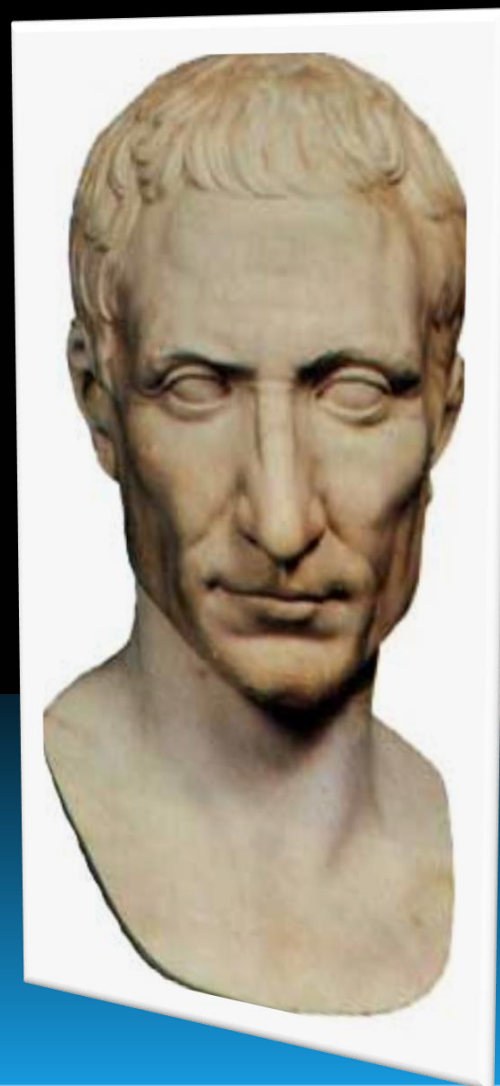

GUERRA CIVIL

Julio César se dirigió hacia Roma con su ejército en una clara declaración de guerra. Al pasar el **Rubicón** pronunció la famosa frase "*La suerte está echada*".

ALEA IACTA EST

La nueva **guerra civil** duraría del 49 al 46 a. C. Pompeyo huye a Grecia para intentar reclutar un ejército que se enfrente a Julio César. En la batalla de Farsalia Pompeyo es derrotado.



Julio César



Pompeyo

DICTATOR PERPETUUS

J.C.

- Paso del Rubicón
- Guerra civil

P.

- Derrota en Farsalia
- Huida a Egipto

- Muerte de Pompeyo
- J.C. Dictator perpetuus

Al llegar a Roma, Julio César se encontró con que Pompeyo había huido.

En Grecia Julio César consiguió vencer a los pompeyanos. **Pompeyo** huyó a **Egipto**, donde fue asesinado. Julio César eliminó al resto de partidarios de Pompeyo en Hispania y quedó así como único gobernante de Roma con el cargo de *dictator perpetuus*.

TU QUOQUE, FILII MI

El comportamiento de Julio César no agradó a los senadores. Las reformas que impulsaba reducían sus privilegios. Por eso, se preparó una **conspiración** para acabar con su vida el 15 de marzo del año 44 a.C. Los instigadores fueron Cayo **Cassio** y Marco Junio **Bruto** (cuya madre era amante de César).



ELECCIÓN DEL SUCESOR

En su testamento Julio César nombró como sucesor al joven hijo de su sobrina Atia. **Octavio** parecía a los ojos de los senadores fácil de manejar. Pero pronto demostró su inteligencia y su capacidad de dirigir.

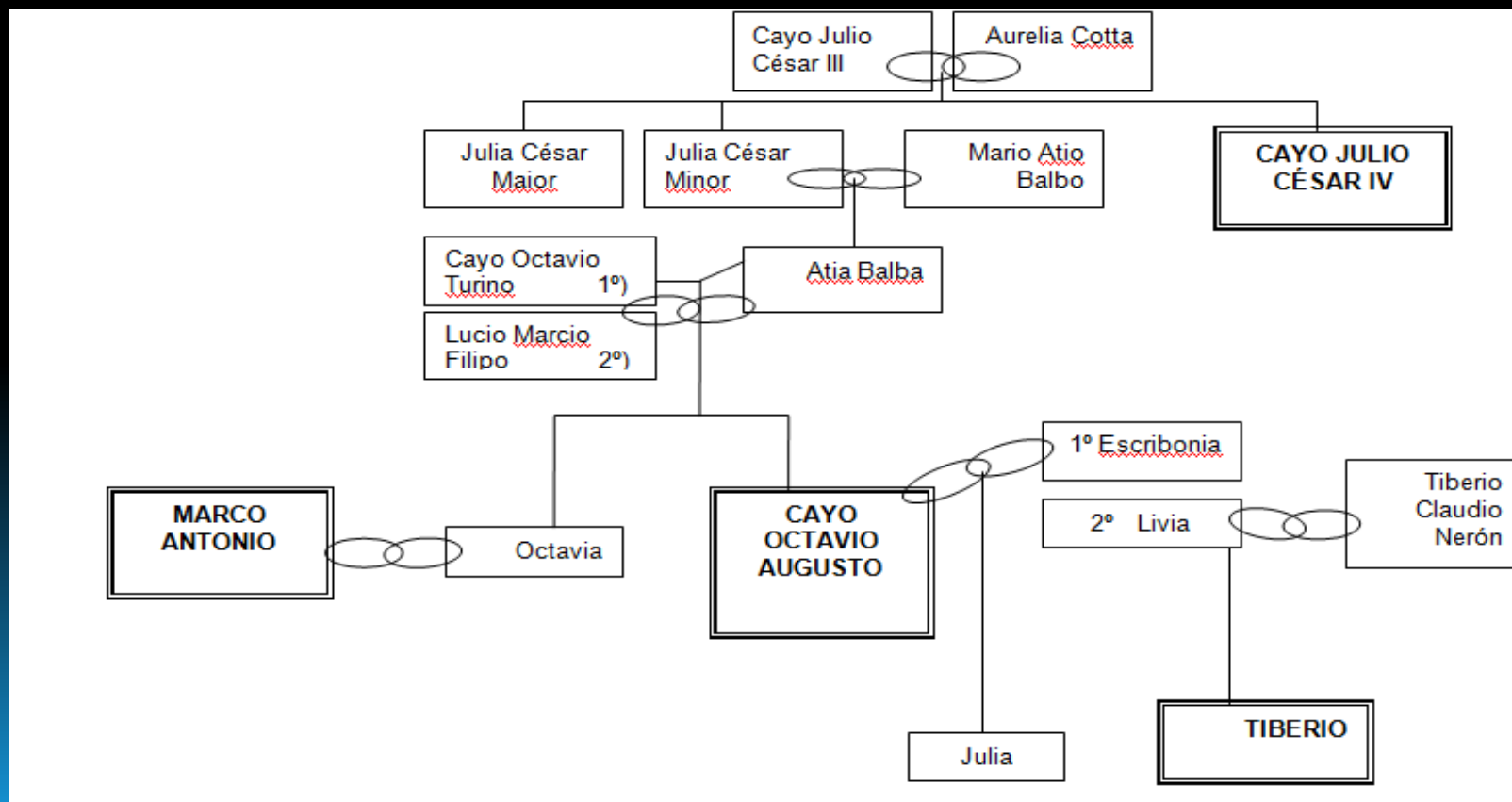

SEGUNDO TRIUNVIRATO



Lo delicado de la situación exigió de nuevo un **segundo triunvirato**.

Sin embargo, pronto todo quedó entre **Octavio**, joven elegido por César, y **Marco Antonio**, lugarteniente de éste.

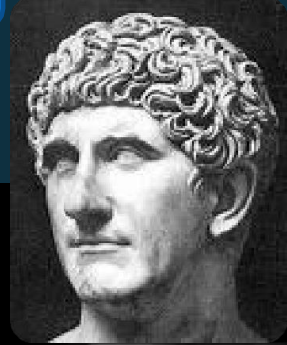

MARCO ANTONIO Y CLEOPATRA



Tras eliminar a los asesinos de César en la **batalla de Filipos** (42 a.C.) Marco Antonio se quedó con el control de las provincias de **Oriente**. Allí se unió con Cleopatra, con la que gobernaría hasta que Octavio los venció en la **batalla de Accio** (31 a.C.).

Cleopatra gobernó Egipto tras quitarle el trono a su hermano **Ptolomeo**. Para ello contó con la ayuda de César, con quien tuvo un hijo. Vivió en Roma hasta que César fue asesinado. De vuelta en Egipto estuvo al lado de Marco Antonio, con quien tuvo varios hijos. Se **suicidó**, como Antonio, en el año 30a.C.

IMPERIO. OCTAVIO

Una vez eliminados todos sus adversarios, **Octavio** asume **todo el poder** en Roma. A diferencia de Sila o César, no usurpó el poder. Renunciaba ante el Senado a sus poderes, pero éste le fue otorgando poco a poco el poder absoluto. Aparentaba conservar las instituciones de la República, pero la realidad era muy distinta.



*Augusto de Prima Porta,
Museos Vaticanos, Roma.*

PRINCIPADO- PAX AUGUSTA

TÍTULOS

- Augusto
- Princeps
- Pontífice Máximo
- Padre de la patria

PODERES

- Poder tribunicio, así la plebe no puede oponerse a sus leyes.
- Imperium (mando supremo del ejército y de la política exterior)

REFORMAS

- Reorganización del censo.
- Retorno a la religión tradicional.
- Fomento del matrimonio y la natalidad.
- Mantenimiento de magistraturas, pero sin poder real.

DINASTÍA JULIO-CLAUDIA



Octavio Augusto (27 a.C. – 14 d.C.)



Tiberio (14 – 37 d.C.)



Calígula (37 – 41 d.C.)



Claudio (41 – 54 d.C.)

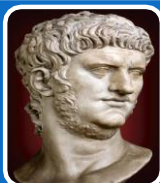

Nerón (54 – 68 d.C.)

DINASTÍA FLAVIA (69 - 96)

Durante esta dinastía se construyó el famoso Coliseo o anfiteatro flavio.

Además, se produjo la erupción del Vesubio que sepultó Pompeya.

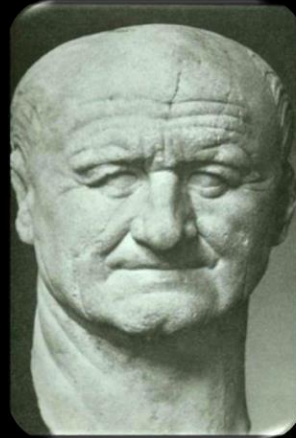

VESPASIANO

TITO

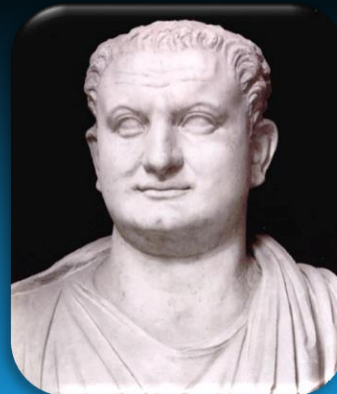

DOMICIANO



DINASTÍA DE LOS ANTONINOS (96 - 192)

Esta dinastía tuvo seis emperadores. Al no tener cuatro de ellos descendencia directa masculina, la **elección** del heredero era **personal** del emperador (adopción).

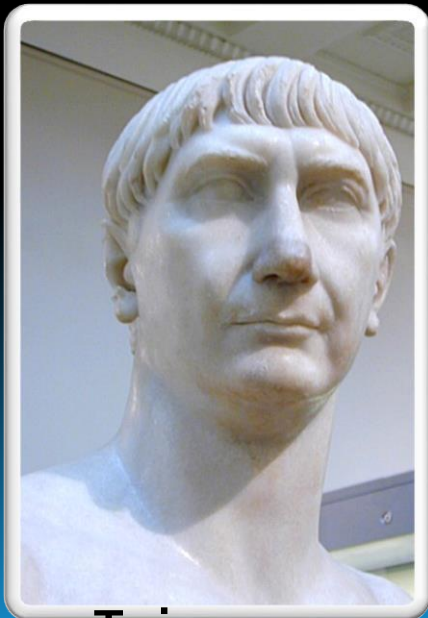

Trajano

Destacaron dos emperadores de origen hispano.



Adriano

DINASTÍA SEVERA

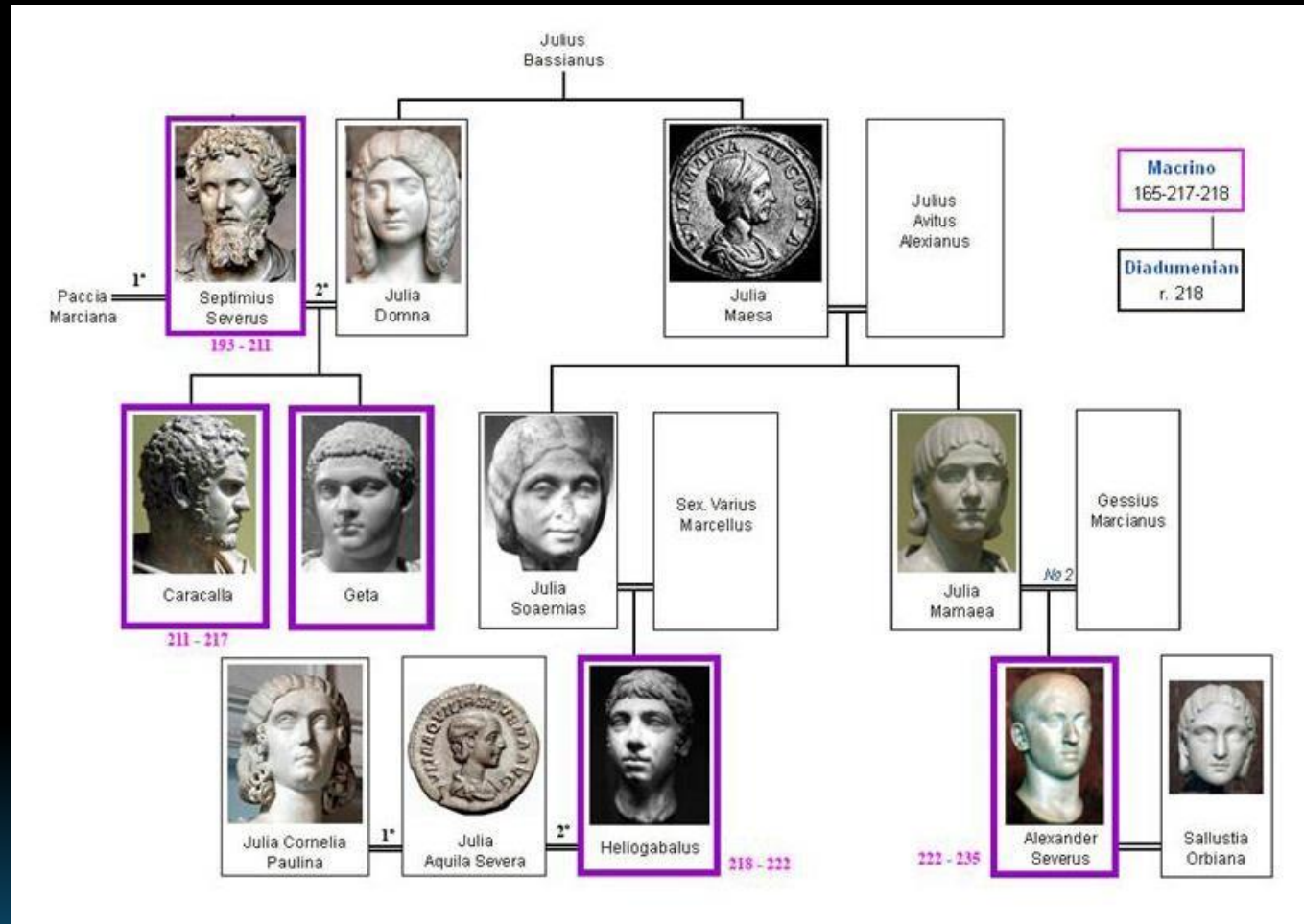

Esta dinastía la inicia Septimio Severo que procede de Libia. Es el primer emperador africano.

DOMINADO

Después de la Dinastía Severa se produjo una sucesión de emperadores que hacía patente la crisis que vivía el imperio.



En el año 284 sube al trono **Diocleciano** y establece el Dominado. A partir de entonces el emperador es sinónimo de Dios (*dominus* = señor) y, por tanto, los ciudadanos son súbditos.

TETRARQUÍA

Debido a las dificultades de administrar el imperio, Diocleciano nombró un coemperador, Maximiano

(diarquía). No siendo esto suficiente decide buscar dos nuevos apoyos. De esta forma el imperio se divide en dos **Augustos** (Diocleciano y Maximiano) y dos **Césares** (Galerio y Constancio Cloro) – tetrarquía –.



CONSTANTINO (324 - 337)

Constantino se hizo con el poder tras luchar con el hijo de otro emperador de la Tetrarquía, Majencio.

Su reinado supone un importante cambio en relación con el Cristianismo. De las persecuciones de Diocleciano se pasa al **Edicto de Milán** (313) por el que se decreta libertad de culto.



Capital del Imperio

CONSTANTINOPLA

(antigua Bizancio)

TEODOSIO (379 - 395)



Después de Constantino el Imperio vivió momentos de inestabilidad. La figura de **Teodosio** acabará con ella. En el año 391 el **cristianismo** se convierte en la **religión oficial** del estado (Edicto de Tesalónica) y se prohíben los cultos paganos.

OCCIDENTE - ORIENTE



Mapa de la división del Imperio tras la muerte de Teodosio

El imperio de Oriente en manos de Arcadio se mantuvo con su Capital en **Constantinopla**. En cambio, su hermano Honorio tuvo más problemas, entre otras cosas por su corta edad (11 años cuando accedió al trono).

CAUSAS DE LA CAÍDA

La caída del imperio romano no puede explicarse por un único motivo, sino por una **conjunción de factores**. Entre ellos, obviamente están las **invasiones bárbaras**.

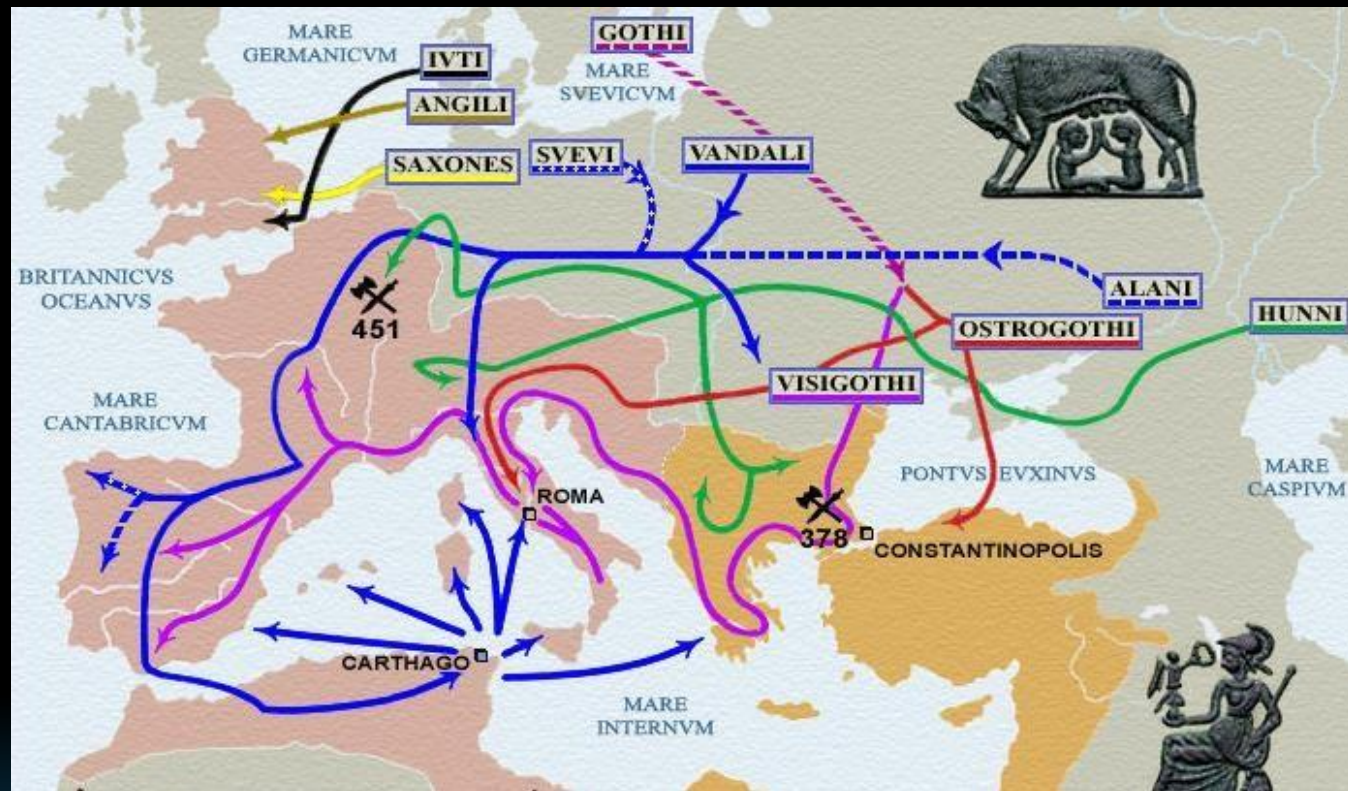

Sin embargo, también hay que prestar atención a los **desastres naturales** que provocaron hambrunas. También afectaron las **revueltas internas**.

FIN DEL IMPERIO DE OCCIDENTE

El último emperador del imperio de Occidente fue **Rómulo Augústulo**. A partir de su derrocamiento los historiadores estiman que acaba la Edad Antigua y comienza la Edad Media.

